



### Pista da bob: l'opzione Innsbruck è sempre valida

Il bando di gara per la ricostruzione della pista per il bob è andato deserto. Forse con il tempo si riuscirà a capire che cosa è successo, ma dovremo aspettare gli eventi per fare chiarezza. Intanto ci preme fornire alcune informazioni che sono assolutamente certe, non illazioni o ipotesi fantasiose. Si scrive che è Saint Moritz l'opzione nel caso in cui anche l'eventuale trattativa privata, in sostituzione dell'asta andata deserta, non riuscisse ad individuare un'impresa in grado di realizzare nei tempi previsti l'opera. Sembrerebbe una decisione già presa, in quanto l'opzione Innsbruck sarebbe troppo costosa, circa 40 milioni di euro. Eppure a noi, che da tempo seguiamo con assiduo interesse la vicenda, tale affermazione risulta falsa, in quanto a seguito dai diversi contatti avuti con Matthias Schipflinger, direttore dell'Olympia World, ente che gestisce la pista di bob di Igls, possiamo affermare con certezza che nessuna richiesta è stata avanzata da parte italiana per l'uso di essa.

Le informazioni di prima mano da noi ricevute evidenziano alcuni aspetti interessanti: i lavori di adeguamento della pista di Igls sono già finanziati dalle amministrazioni pubbliche austriache; inizieranno nel corso della prossima primavera e saranno completati nel 2025. I lavori consistono nell'adeguamento del tratto finale del tracciato, circa il 25% del percorso, per un importo di 45.105.000 euro, comprese le imposte, ed una riserva per imprevisti del 15% (5.883.000 euro). All'affermazione più volte ripetuta dalla Fondazione Milano-Cortina 2026 che le leggi italiane non permettono di effettuare spese su impianti all'estero, rispondiamo che, stando così le cose, neppure Saint Moritz sarebbe una soluzione, in

*continua in quarta pagina ►*



### Olimpiadi 2026: a che punto siamo?

*Mancano due anni e mezzo ai Giochi Milano Cortina 2026, ancora non si avverte fermento in paese per il grande evento sportivo internazionale*

Tra due anni e mezzo ci saranno i Giochi Olimpici e Paralimpici invernali Milano Cortina 2026, l'evento sportivo internazionale per eccellenza, il massimo che si possa ottenere in questo campo. Eppure per chi si reca a Cortina in vacanza è difficile respirare quest'aria di fermento per il grande evento. Non ci sono grandi segnali che facciano capire che ci stiamo avvicinando all'importante appuntamento sportivo internazionale. Non è ancora partita una forte campagna di marketing pubblicitario con cartelli, affissioni, uso esclusivo dei Cinque Cerchi riservato alle località ospitanti che portino un'immagine di Cortina nel gotha delle stazioni che ospiteranno/hanno ospitato le Olimpiadi invernali.

Il trampolino olimpico del 1956 all'entrata di Cortina ha ancora un aspetto vetusto e trasandato, in attesa del make up olimpico; lo stadio del ghiaccio (anch'esso costruito per i Giochi del 1956, poi in parte ristrutturato) per ospitare le gare di curling e di para curling ha bisogno di importanti lavori di manutenzione ordinaria e straordinaria, ma tutto è come sempre; la pista di bob è stata smantellata, e ancora non sono partiti i lavori per la costruzione di quella nuova, che dovrebbe ospitare le gare di bob, slittino e skeleton. Sul fronte della viabilità, si stanno ancora aspettando le varianti di San Vito, Valle e Tai di Cadore programmate per i Mondiali di sci del 2021.

*continua in seconda pagina ►*

**CORTINABANCA**  
più valore  
ai nostri valori



WWW.CORTINABANCA.IT  
PRESENTE A CORTINA D'AMPEZZO,  
SAN VITO DI CADORE, PIEVE DI CADORE,  
ROCCA PIETRE, ALLEGHE, VAL DI ZOLDO,  
PONTE NELLE ALPI, BELLUNO, ALPAGO

**CORTINABANCA**  
CREDITO COOPERATIVO ITALIANO

**Elettrica  
Gaspari**

Impianti elettrici  
tutti ed industriali  
Domestici e sicurezza  
Sistemi di illuminazione  
e perimetrazione a parete  
Impianti fotovoltaici



**Sartori**

DAL 1972, 50 ANNI DI  
TRASLOCHI E TRASPORTI  
NAZIONALI E INTERNAZIONALI

SERVIZI:

- Traslochi con imballaggio, smontaggio e montaggio mobili
- Trasporto anche a groupage
- Servizio di deposito mobili
- Scala montacarichi, 22 m, 250 kg.

Loc. Pian da Lago, 46  
Cortina d'Ampezzo (BL)  
tel. 0436 2890 - fax 0436 874791  
cell. 348 448050  
sartori@cortina-dolomiti.it  
www.traslochisartoricortina.it

## Dalle nostre sorgenti a te

Al Primo Piano, nella zona adibita a scale e ascensori abbiamo appena installato un moderno erogatore di acqua microfiltrata dove ognuno potrà riempire la propria borraccia con acqua naturale e naturale refrigerata. Naturalmente l'acqua che andrete a bere è quella proveniente dalle sorgenti di Cortina, un'acqua corposa dal gusto deciso, considerata tra le migliori d'Italia e costantemente monitorata secondo parametri chimici e microbiologici.

www.coopcortina.com

Seguici su   



► continua dalla prima pagina

Cortina ospiterà le gare di bob, slittino e skeleton, lo sci alpino femminile, il curling, la maggior parte delle paralimpiadi. Vediamo dunque a che punto sono le opere previste per assicurare lo svolgimento delle gare a Cortina.

### PISTA DI BOB: GARA DESERTA

La vecchia pista "Eugenio Monti" è stata smantellata per dare spazio al nuovo "Sliding Center" dal costo di 124 milioni di euro - Iva esclusa - diviso in tre lotti: smantellamento impianto vecchio (primo lotto); costruzione nuova pista con nuova viabilità ed edifici a servizio (secondo lotto); memoriale storico culturale (terzo lotto). Completato - o quasi - il primo lotto, è stato indetto il Bando di gara per la realizzazione del secondo lotto del "Cortina Sliding Centre": all'apertura delle buste il 31 luglio, nessuna ditta si è presentata per effettuare l'intervento di 81.610.000 Euro (IVA esclusa), di cui 79.112.000 Euro per lavori



Fotosimulazione dell'edificio di arrivo del nuovo Sliding Center in programma per i Giochi del 2026

soggetti a ribasso e 2.498.000 Euro di oneri per la sicurezza non soggetti a ribasso. Nel Bando erano indicati i tempi di esecuzione dei lavori, pari a 807 giorni, per poter essere messa in esercizio entro il termine del 15 novembre 2025. Il cronoprogramma del progetto esecutivo prevede, inoltre, che entro il mese di novembre 2024 vi sia un completamento intermedio delle opere, limitato al tracciato di gara, per lo svolgimento dei test-event olimpici funzionali all'omologazione dei requisiti tecnico-sportivi dell'impianto. SIMICO, la Società Infrastrutture Milano Cortina 2026, ha annunciato di aver avviato la Procedura negoziata senza previa pubblicazione di un bando: una trattativa privata senza evidenza pubblica nella quale si dovranno rivedere i parametri di gara per venire incontro alle esigenze del privato per aver l'opera garantita nei tempi. Non si sa quanto ci si potrà scostare dal bando di gara pubblicato, fatto sta che se non vi sono state offerte il lavoro della pista da bob non è un grande affare come potrebbe apparire per le imprese interessate.

### STADIO DEL GHIACCIO

Il 27 luglio si è svolta la Conferenza dei servizi decisoria per l'esame del progetto definitivo dell'opera pubblica "Olympic Stadium Cortina - Realizzazione degli spogliatoi per atleti paralimpici, miglioramento dell'accessibilità per il pubblico e con integrazione dei servizi e upgrade tecnologico ed impiantistico". L'intervento, come informa SIMICO, complessivamente prevede un insieme di opere destinate al miglioramento della fruibilità dell'impianto e al superamento delle barriere architettoniche: verranno realizzati nuovi spazi inclusivi per atleti e spettatori, ma anche riqualificati spazi e prospetti esistenti. «Dal punto di vista tecnico si tratta di un intervento molto importante per il piano delle opere olimpiche, ma anche una "buona pratica" di rigenerazione funzionale di un impianto sportivo realizzato per i Giochi Olimpici Invernali di Cortina '56, volta a garantire anche la piena per persone con disabilità, siano essi atleti che spettatori» ha sottolineato l'ing. Sant'Andrea, ad di SIMICO. Per l'intervento sono stati previ-

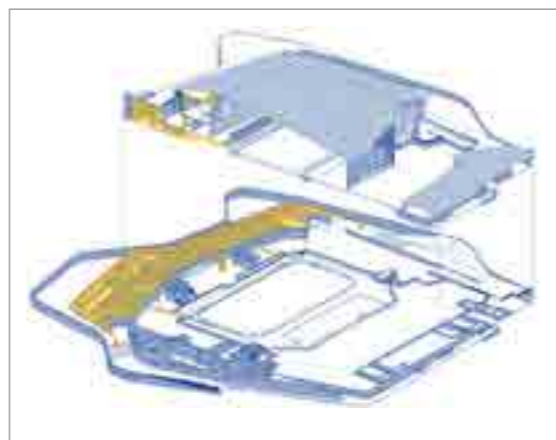

I lavori di sistemazione dello stadio del ghiaccio secondo quanto discusso in Conferenza dei Servizi del 27 luglio

sti nel Piano delle Opere olimpiche 20 milioni di euro. Passato il termine previsto per la presentazione delle Osservazioni (30 giorni) si passerà alla pubblicazione del Bando di gara. Con ogni probabilità i lavori inizieranno nella primavera del prossimo anno.

### VARIANTE ANAS DI CORTINA - BRETELLA

Quest'opera non è tra le "essenziali e indifferibili" per lo svolgimento delle gare. In ogni caso, si è tenuta giovedì 3 agosto la Conferenza dei servizi decisoria per l'esame del progetto di fattibilità tecnico economica dell'opera "S.S. 51 Variante di Cortina" (Lotto 1). Un investimento da circa 50 milioni, per un tratto di meno di un chilometro allo scopo di deviare il traffico in entrata a Cortina proveniente dal Cadore. La bretella partirebbe da Cojana, dove verrà costruita presso l'inizio di via Guide Alpine la rotatoria di imbocco, per raggiungere la zona dell'ex Polveriera, al di sotto di via Guide, sulla sinistra orografica del Boite, attraverso una galleria di 200 metri e un ponte a navata unica. All'ex Polveriera è in programma la costruzione di un parcheggio da 747 posti auto e un impianto di risalita verso Socrepes. La bretella rappresenta il primo lotto di un progetto di variante molto più grande, che prevede la costruzione di un tunnel di oltre 4 km tra Campo e Fiammes per deviare il traffico pesante dal centro di Cortina, che si farà dopo il 2026.

Marina Menardi

Fotosimulazione della bretella - variante ANAS SS 51 tra Cojana e la zona dell'ex Polveriera, sotto via Guide Alpine



## Cosa fare questa settimana: qualche suggerimento

**sab 12 ago ► Calici di stelle:** degustazione di oltre 50 etichette di vino abbinato a piatti tipici ampezzani. All'Hotel De la Poste, spazio esterno in corso Italia, a partire dalle ore 17

**► Una Montagna di libri:** Come d'aria. Coppie. Storie di desiderio e trasgressione. Con Giuseppe Cruciani, Alexander Hall, ore 18

**► Ass. Astronomica Cortina:** osservazione dei più interessanti oggetti celesti dal telescopio dell'Osservatorio Astronomico del Col Drusciè. Prenotazione obbligatoria. Info: [cortinastelle.it](mailto:cortinastelle.it)

**dom 13 ago ► El Siro de Pianòzes:** gara podistica non competitiva, partenza e arrivo presso il campo sportivo di Zuel, ore 9.30

**► Una Montagna di libri:** Maratona di lettura: leggere "Una questione privata", di Beppe Fenoglio, dalle 15 alle 20, piazza Silvestro Franceschi

**► Corpo musicale di Cortina d'Ampezzo:** concerto in Conchiglia, ore 20.45

**lun 14 ago ► Cena di Ferragosto al rifugio Falaria:** ritorna l'appuntamento sulla terrazza del rifugio Falaria con i fuochi di Ferragosto. Info e prenotazioni: 0436 2737 opp. 331-1555357; [rifugiofalaria@faliacristallo.it](mailto:rifugiofalaria@faliacristallo.it)

**► Una Montagna di libri:** Kennedy: fu vera gloria? Amori e potere di un mito. Incontro con Bruno Vespa, Alexander Girardi Hall, ore 18

**mar 15 ago ► Una Montagna di libri:** Quella sera in galleria. Come nacque il Corriere della Sera. Incontro con Massimo Nava, Palazzo delle Poste, Sala Cultura ore 18

**mer 16 ago ► I mercoledì della cultura ladina:** 130 anni della Società Cooperativa. Ritrovo davanti alla Cooperativa di Cortina, ore 10.30

**► Alla scoperta del sole:** osservazione del sole al telescopio presso l'Osservatorio Astronomico "Helmut Ullrich" a Col Drusciè. Solo in caso di cielo sereno, non è necessaria la prenotazione. Costo: € 5.00 a persona. Info: [cortinastelle.it](mailto:cortinastelle.it)

**► Una Montagna di libri:** Il tesoro di Putin. Come le Brigate Russe puntano tutto sull'occidente. Incontro con Jacopo Iacoboni e Marta Ottaviani, Alexander Girardi Hall, ore 18

**gio 17 ago ► CortinAteatro:** torna la grande lirica con il Don Giovanni, di W. A. Mozart su libretto di Lorenzo da Ponte, nuova produzione del Teatro Sociale di Rovigo in coproduzione con CortinAteatro, Orchestra Regionale Filarmonia Veneta e Festival Internazionale di Portogruaro, regia di Alfredo Corno. Protagonista sarà Christian Federici, affiancato da Valentina Mastran-



## GRUPPI ELETTROGENI

PRODUZIONE, VENDITA E NOLEGGIO  
INSTALLAZIONE E ASSISTENZA CON PERSONALE LOCALE

Visa S.p.A. Fontanelle (TV) 0422.5091 - [www.visa.it](http://www.visa.it)

gelo nei panni di Donna Elvira. Alexander Girardi Hall, ore 20.45. Info: [musincantus.it](mailto:musincantus.it)

**► Una Montagna di libri:** Gran teatro Italia. Viaggio sentimentale nel paese del melodramma. Con Alberto Mattioli, Alexander Hall, ore 18

**ven 18 ago ► Yoga in quota:** sulla terrazza panoramica di Capanna Ra Valles, dalle ore 9 alle 11. Al termine della lezione si potrà gustare uno spuntino. Costo: € 40, obbligatoria la prenotazione: [tofanacortina@freccianelcielo.com](mailto:tofanacortina@freccianelcielo.com); Tel: 393 2968627 - 0436 5052

**► Animazione con Strilly:** divertimento e tanti giochi per i più piccoli con l'intrattenimento di Strilly. Baby dance con Strilly e spettacolo clown con Otto il Bassotto, piazza Dibona ore 18

**► CortinAteatro:** Olivier Latry, organista della Cattedrale di Notre Dame de Paris, coinvolgerà il pubblico con il recital per organo "Il Romanticismo francese", organizzato in collaborazione con Organi Storici del Cadore, in Basilica alle ore 18

**► Una Montagna di libri:** Giustizia e altre parole fondamentali. Incontro con Carlo Nordio, Alexander Girardi Hall, ore 18

### La lanterna magica:

**Kursk - domenica 13 ago, ore 21, al cinema all'Alexander Hall**

Thomas Vinterberg porta sullo schermo una delle tragedie marine degli ultimi anni; il 10 agosto del 2000 durante la prima esercitazione del Kursk, un sottomarino russo a propulsione nucleare, il siluro di cui è dotato si surriscalda più del previsto e esplose a pochi minuti dal lancio. Una seconda esplosione fa affondare il mezzo nel Mare di Barents con 23 dei 118 superstiti che cercano disperatamente di lottare con tutte le loro forze per sopravvivere. Il regista contrappone tre sostanziali punti di vista: i marinai con i loro momenti di terrore, angoscia e volontà di resistere intrappolati nel sottomarino, i burocrati con la loro freddezza, pronti a sacrificare vite umane pur di non farsi aiutare e le donne/mogli che aspettano una risoluzione, qualsiasi essa sia. Quello che emerge da ciò è l'attesa: snervante e impotente di chi vuole aiutare ma non può o non gli è concesso, di chi aspetta quel tanto sperato aiuto e di chi è in attesa di notizie e non può fare altro che continuare ad attendere.

Gioia de Bigontina

### Agenzia Immobiliare Cortinese

Per comprare o vendere la vostra casa a Cortina, dal 1982

Cortina d'Ampezzo:  
Piazzetta S. Francesco, 15  
tel. +39 0436 863886  
[agenzia@cortinese.it](mailto:agenzia@cortinese.it)  
San Vito di Cadore:  
Corso Italia, 8  
tel. +39 0436 99020  
[agsanvito@cortinese.it](mailto:agsanvito@cortinese.it)

**ART HOUSE** Cortina  
TRE VOLTE SOTTO IL CAMPANILE  
[info@arthouse.it](mailto:info@arthouse.it)  
[www.arthouse.it](http://www.arthouse.it)

**falegnameria Lorenzi**  
Cortina d'Ampezzo  
Zuel di Sopra 20A  
tel. 0436 866966 - 347 2410840  
[info@falegnamerialorenzi.com](mailto:info@falegnamerialorenzi.com)

Official partner  
**DHL**  
con "Express Easy" non devi pesare o misurare nulla e l'imballo è gratis!  
**MULTISERVICE** Cortina  
SPEDIZIONI - NOLEGGIO AUTO - LUCE & GAS - INTERNET  
Via Marconi, 32 - Cortina d'Ampezzo  
TEL. +39 0436 5755  
[www.multiservicecortina.it](http://www.multiservicecortina.it)

Non investire da 20 solo sulla nostra crescita ma anche su quella delle nuove generazioni è la cosa che ci ha fatto crescere di più.  
E tu? Allora perché non investire la tua vita nel futuro?  
Investi in Qualità e costruirai il tuo futuro.  
**COOPITALS**

**STUDIO MENARDI E ANTONI**  
servizi contabili, fiscali, amministrativi  
via Majon 100, Cortina d'Ampezzo  
Tel. 0436 2519  
[info@studiomenardi.com](mailto:info@studiomenardi.com)

► continua dalla prima pagina

quanto la pista è su ghiaccio naturale e non risponde ai requisiti tecnici richiesti dal CIO. Vi è invece piena disponibilità da parte della regione del Tirolo nel mettere a disposizione l'impianto per lo svolgimento dei Giochi Olimpici. L'importo richiesto a tal scopo si aggira tra i 10 e i 20 milioni, che verrebbero utilizzati per completare lavori non indispensabili per l'adeguamento della pista. Un notevole risparmio rispetto agli annunciati 124 milioni di euro per una pista la cui realizzazione nei tempi si sta allontanando sempre di più e che potrebbe costare ancora una cifra ancora maggiore rispetto a quella preventivata.

Comitato Civico Cortina -  
Italia Nostra sezione di Belluno

## Restauri a Cortina: l'ex palazzo Telve di Gellner



Il ritorno delle Olimpiadi a Cortina a distanza di 70 anni dalla prima storica edizione invita a riscoprire con un diverso sguardo quel che fu allora costruito e lasciato poi in eredità alla città.

Uno dei legati più incisivi nel panorama urbano è stato certamente Palazzo Telve, che assieme a Palazzo Poste orla una delle piazze centrali del paese. Il restauro recente ha dato occasione alla pubblicazione di un volume, presentato nel 2022 a Una Montagna di libri, perché l'edificio è opera di uno dei più notevoli architetti moderni che abbia operato in queste terre: Edoardo Gellner (Abbazia 1909 - Belluno 2004). Formatosi a Vienna e a Venezia, nel 1947 Gellner aprì uno studio a Cortina, appassionandosi all'indagine minuziosa di quella che definiva "architettura anonima ampezzana", e venendo presto incaricato di redigere il Piano

## Cortina da scoprire



ANTORNO - MARGHERITE (foto e testo di Marco Migliardi)

Scende la sera sul piccolo lago. Oramai gli ultimi villeggianti sono andati, spaventati dalle prime gocce di pioggia, e intorno regna un silenzio innaturale per il luogo. Diventano protagonisti così dei suoni nuovi, il flebile richiamo dal nido della piccola Folaga, il battere d'ali dei Germani, lo sguazzare del Tuffetto. E su tutti, i click dei rari fotografi rimasti ad immortalare uno degli scenari più spettacolari e iconici delle Alpi: le Tre Cime di Lavaredo che al tramonto si riflettono nel loro specchio naturale, le acque ferme del lago d'Antorno.

regolatore del Comune, in cui già prevedeva la pedonalizzazione del centro.

Le Olimpiadi del 1956 furono l'occasione per le commesse più importanti, come quella per il Motel Agip all'ingresso del paese, e per infrastrutture funzionali alle moderne necessità di comunicazione, Palazzo Telve in particolare destinato ad ospitare tutti i servizi telefonici. Come ben chiarisce Michele Merlo nel volume citato, l'intervento di Gellner faceva parte di un più ampio piano particolareggiato per il nuovo centro città che l'architetto aveva sviluppato all'interno dei lavori per il Piano regolatore generale, un centro che avrebbe dovuto modernamente ospitare servizi pubblici come piscina, centro congressi, stazione per gli autobus, negozi. Il progetto purtroppo decadde e, nelle parole di Merlo, «le proporzioni della piazza ideata da Gellner furono definitivamente alterate dai condomini realizzati dopo le Olimpiadi (grazie ad un cambio di destinazione da pubblico a residenziale) con la conseguenza che Palazzo Telve e Palazzo Poste rimasero un fuori scala mai compreso e mai integrato nel tessuto urbano».

Un vero peccato, perché l'edificio mantiene una sua grande originalità, reinterpretando elementi della tradizione in senso fortemente innovativo. Un telaio in calcestruzzo esterno all'involucro murario è rivestito da montanti in larice naturale e abete; feritoie orizzontali assicurano l'illuminazione e un portico con inserti in dolomia dà accesso alla piazza; la copertura in forte aggetto, sul fianco è sostenuta da una struttura a cavalletto in calcestruzzo. Ma come nel Palazzo Poste, quel che sta anche soprattutto a cuore a Gellner è il rapporto con il paesaggio circostante, «il segreto rapporto esistente tra artificiale e naturale» appreso durante lo studio delle case ampezzane, e ricercato nelle impostazioni dei volumi e nelle profilature dei tetti. Un edificio così non poteva non essere incluso negli elenchi del Progetto regionale delle architetture del '900 del Veneto e questo ha comportato speciali vincoli nel restauro, opera dell'architetto Rosario Picciotto e commissionato da Mario Moretti Polegato, presidente di Geox e nuovo proprietario dell'immobile.

Barbara Fabjan



**Traslochi  
Cortina**

Assistenza completa per ogni vostra esigenza,  
prima, durante e dopo il vostro trasloco.

Imballaggio, sgombero cantine e soffitte,  
disassemblaggio e assemblaggio mobili,  
spedizione affidabile, stoccaggio in magazzino,  
scala montacarichi.

tel. 349.8677147 · 340.1587013  
midi@traslochicortina.it

Scopri tutti i nostri servizi su [www.traslochicortina.it](http://www.traslochicortina.it)

Per essere sempre aggiornato,  
visita il sito

[vodicortina.it](http://vodicortina.it)

e segui le nostre pagine social

Voci di Cortina



## Voci di Cortina

direttore responsabile: **Marina Menardi**  
autorizzazione: Tribunale di Belluno nr. 3/2004  
editore: **Associazione Comitato Civico Cortina**  
redazione: **Marina Menardi, Edoardo Pompanin, Morena Arnoldo**  
stampa: **Tipografia Ghedina snc, Cortina d'Ampezzo**  
progetto grafico: **dinodesign.it**  
hanno collaborato a questo numero: **Gioia de Bigontina, Barbara Fabjan, Marco Migliardi**  
contatti: [info@vodicortina.it](mailto:info@vodicortina.it) - cell. 349 4912556  
via **Chiave 116, Cortina d'Ampezzo**  
sito web: [vodicortina.it](http://vodicortina.it)

Testi di esclusiva proprietà